



SPACE USER GUIDE

(AR) دراجة الكروز
(EN) Kids cruiser bike
(CS) Odražedlo
(DE) Laufrad
(ES) Bicicleta de carretera para niños
(FR) Vélo route enfant
(HU) Futóbicikli
(IT) Triciclo
(NL) Loopfiets
(PL) Rowerek
(PT) Bicicleta de equilíbrio infantil
(RO) Bicicletă fără pedale
(RU) Беговой велосипед
(SK) Odrážadlo
(SV) Balanscykel

MODEL: SPACE v 1.5

دليل المستخدم

USER MANUAL
NÁVOD K OBSLUZE
BEDIENUNGSANLEITUNG
MANUAL DE USUARIO
GUIDE D'UTILISATION
HASZNÁLATI UTASÍTÁS
ISTRUZIONI PER UTENTE
GEBRUIKSAANWIJZING
INSTRUKCJA OBSŁUGI
MANUAL DE INSTRUÇÕES
MANUAL DE UTILIZARE
РУКОВОДСТВО ПО ЭКСПЛУАТАЦИИ
NÁVOD NA POUŽÍVANIE
ANVÄNDARMANUAL



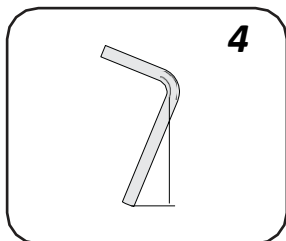
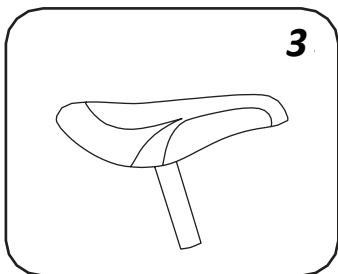
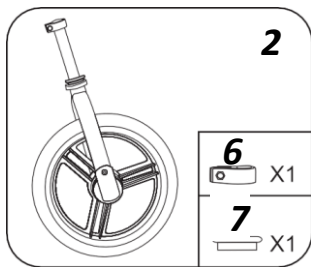
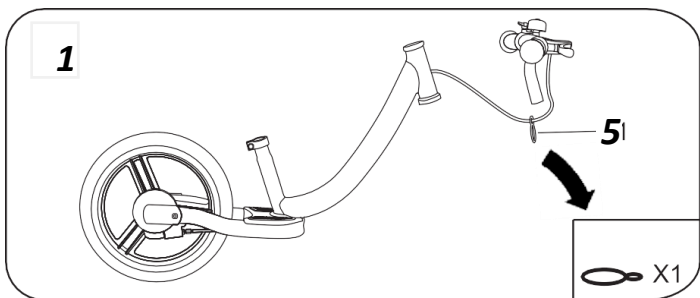

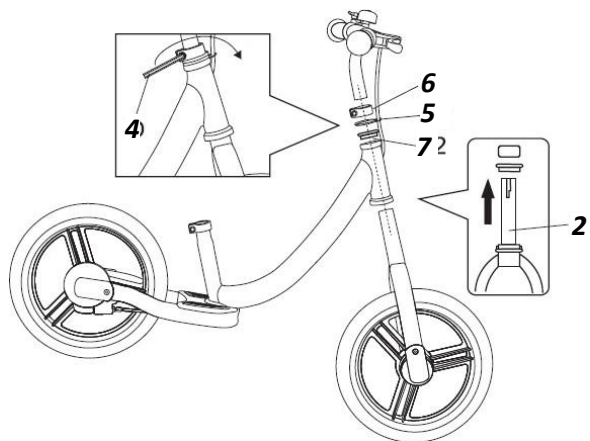

A

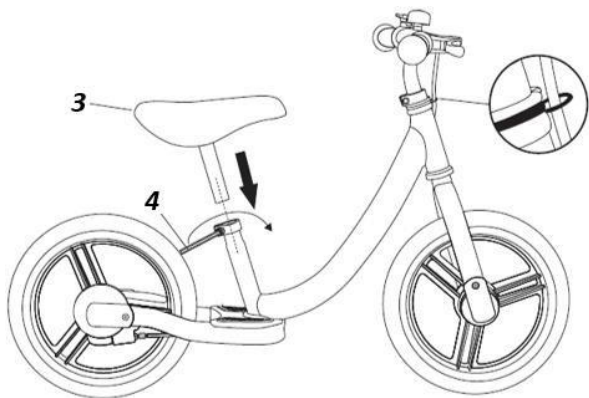

B

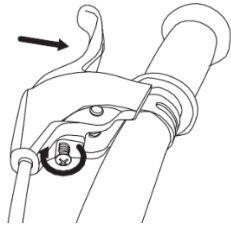
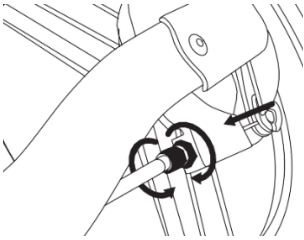

C

D

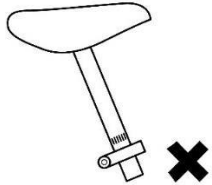
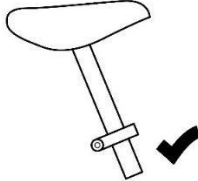
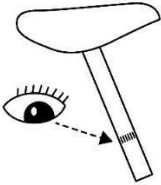
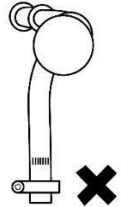
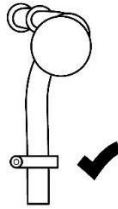
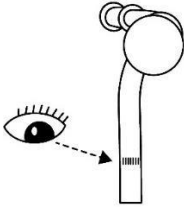

بإظافة زماش مبالاة أو إسديجة. نجب حمائنه من الغار ولرطوبة ولما

Poštovani kupci,

Hvala vam što ste kupili Kinderkraft proizvod.

Dizajniramo naše bicikle imajući na umu vaše dete - uvek brinemo o bezbednosti i kvalitetu, što vam garantuje da kupovinom naših proizvoda dobijate udobnost najboljeg mogućeg izbora.

VAŽNO! VAŽNO JE ZAČUVATI OVAJ PRIRUČNIK ZA BUDUĆU UPOTREBU

UPUTSTVA ZA BEZBEDNOST I MERE PREDOSTROŽNOSTI
pažnja:

- Usklađenost sa uputstvom za upotrebu osigurava bezbednu upotrebu igračke. Pažljivo pročitajte uputstvo za upotrebu pre upotrebe bicikla i sačuvajte ga za buduću upotrebu.

Preporučena starost: 2+.

- Koristite ličnu zaštitnu opremu kao što su šlemovi, rukavice, štيتnici za laktove i kolena. Ovaj proizvod je namenjen za spoljašnju upotrebu. Ne koristiti u drumskom saobraćaju.

Dečiji bicikl ne bi trebalo da se koristi u blizini motornih vozila, ulica, bazena, brda, puteva, stepenica ili na neravnom terenu.

- Koristite igračku na ravnim površinama bez prepreka.

- Da biste izbegli ozbiljne povrede, neophodan je stalni nadzor odraslih.

- Da bi se izbegli padovi i sudari koji uzrokuju povrede korisnika ili drugih, roditelji/staratelji treba da skrenu pažnju dece na mere predostrožnosti koje treba preduzeti. Pre upotrebe proizvoda važno je objasniti deci kako da ga bezbedno koriste.

- Osoba koja koristi proizvod mora uvek da nosi cipele.

- Sastavljanje uvek mora da obavlja odrasla osoba. Pre svake

upotrebe proverite da li predmet nije oštećen ili istrošen i da li su svi delovi za montažu i pričvršćivanje u dobrom stanju. Uverite se da zavrtnji i matice zadrže svoja svojstva automatskog zaključavanja. Proverite da li je sklop kompletan i u dobrom stanju. Ako primetite da neki delovi nedostaju ili su oštećeni, nemojte koristiti proizvod, već kontaktirajte svog prodavca.

- Budite oprezni kada vozite bicikl, trebalo bi da znate kako da vozite da biste izbegli padove ili sudare koji bi mogli da izazovu povrede korisnika ili treće osobe.
- Najbezbednije oblasti za osobe koje koriste bicikl su one sa malo ili nimalo saobraćaja, kao što su privatne površine, igrališta, školska dvorišta i školska igrališta.
- Ovaj proizvod je namenjen korisnicima sa minimalnom visinom od 80 cm i maksimalnom težinom od 35 kg.
- Čuvajte pakovanje ili ga odložite u skladu sa lokalnim propisima.
- Zbog bezbednosti dece, ne ostavljajte delove pakovanja slobodno dostupnim (plastične kese, kartonske kutije itd.).
Opasnost od gušenja!!

KOMPONENTE BICIKLA:

OKVR SA UPRAVLJACEM I

TOCKOVIMA

SEDISTE

IMBUS KLJUC

RUCNA KOCNICA

Montaža bicikla

Započnite sastavljanje bicikla povezivanjem okvira bicikla (1) sa prednjim točkom (2) umetanjem točka u otvor na prednjem delu rama. Zatim stavite poklopac (7), ivicu (5) i stezaljku (6) na izbočeni deo cevi kao što je prikazano na slici A, i montirajte upravljač pomoću ključa (4). Montirajte sediste (3) tako što ćete ga gurnuti u otvor na okviru, a zatim ga zategnuti ključem (slika B). Možete podesiti visinu sedista i upravljača pomoću zavrtnja na cevi. Imajte na umu da oznaka minimalnog umetanja nosača mora biti sakrivena u okviru (sedlo/upravljač treba da bude tako da su vertikalne linije na nosaču unutar cevi) (slika E). Zatim podesite sajlu kočnice na zadnjem točku bicikla pritezanjem zavrtnja (slika C). Podesite kočnicu na prednjoj strani bicikla na veličinu dečije ručke tako što ćete zategnuti ili olabaviti zavrtnj (slika D).

III Održavanje i čišćenje, skladištenje

Očistite proizvod vlažnom krpom ili sunđerom. Štiti od prašine, vlage, vode, visokih i veoma niskih temperatura, padova itd.

Kompletan tekst Uslova garancije dostupan je na veb stranici
WWW.KINDERKRAFT.COM